

- > **Anschluss: 3/4" ... 1 1/2"** (ISO G, PTF)
- > **Hoher Durchfluss mit minimalem Druckabfall**
- > **Hocheffiziente Wasserabscheidung**
- > **Manuelle Entleerung verfügbar**



Technische Merkmale

Betriebsmedium:
Druckluft

Max. Betriebsdruck:
17 bar (246 psi)

Filterelement:
40 µm Standard; 5 µm optional

Durchfluss:
Siehe unten

Anschluss:
3/4", 1", 1 1/4" oder 1 1/2"

Behältergröße:
0,5 oder 1 Liter

Entleerung:
Automatisch oder manuell

Betriebsbedingungen für automatische Entleerung (Schwimmer gesteuert):
Entleerung schließt bei einem Behälterdruck: > 0,35 bar (5 psi)
Entleerung öffnet bei einem Behälterdruck: ≤ 0,2 bar (2.9 psi)
Minimaler Durchfluss für das Schließen der Entleerung:
0,1 dm³/s (0.2 scfm)

Manuelle Entleerung: Durch das Drehen des Absperrventils in Pfeilrichtung öffnet sich die Entleerung.

Umgebungs-/Mediums-temperatur:
-20 ... +80°C (0 ... +176°F)
Um das Einfrieren der beweglichen Teile zu vermeiden, muss die Druckluft unter +2°C (+35°F) frei von Feuchtigkeit sein..

Material:
Gehäuse und Behälter: Aluminium
Sichtglas: Pyrex
Filterelement: Sinterbronze
Dichtungen: CR und NBR

Technische Daten, Standard Ausführung

Symbol	Anschluss	Filterelement (µm)	Durchfluss *1) dm³/s)	Entleerung	Gewicht (kg)	Typ
	G3/4	40 µm	183	Manuell	1,95	F17-600-M3HG
	G1	40 µm	236	Manuell	1,90	F17-800-M3HG
	G1 1/4	40 µm	236	Manuell	2,01	F17-A00-M3HG
	Rp1 1/2	40 µm	236	Manuell	1,97	F17-B00-M3HC
	G3/4	40 µm	183	Automatisch	1,93	F17-600-A3HG
	G1	40 µm	236	Automatisch	1,88	F17-800-A3HG
	G1 1/4	40 µm	236	Automatisch	1,99	F17-A00-A3HG
	Rp1 1/2	40 µm	236	Automatisch	1,95	F17-B00-A3HC

*1) Maximaler Durchfluss mit einem 40 µm Filterelement bei 6,3 bar (90 psi) Primärdruck und einer Druckdifferenz von 0,5 bar (7 psi)

Typenschlüssel

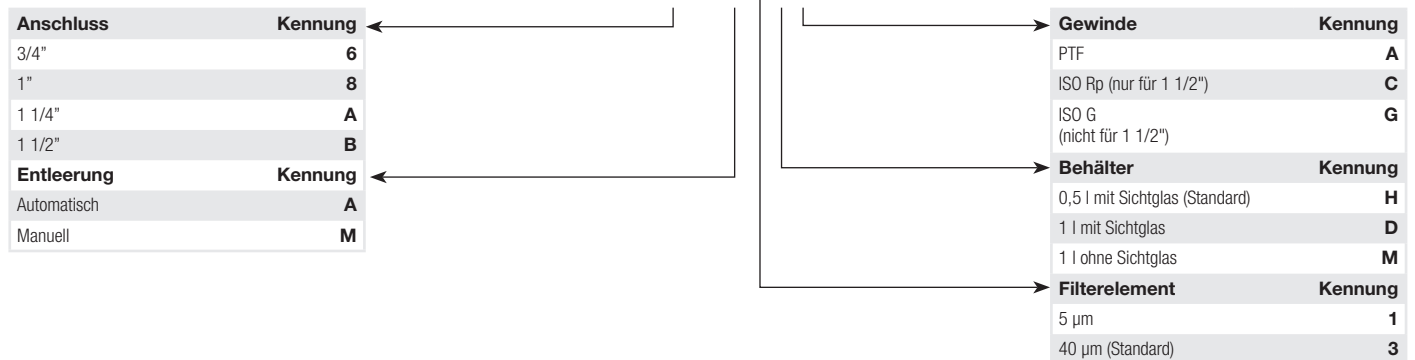

Durchflusscharakteristik

Anschluss 1", 40 µm Filterelement

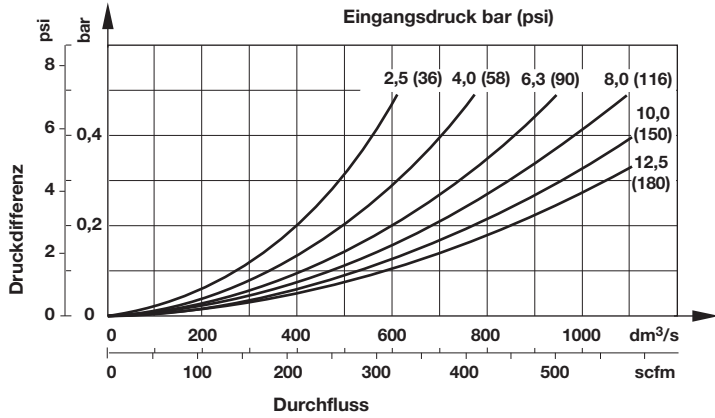

Zubehör

Befestigungswinkel



Anschluss

3/4"	6212-50
1"	6212-50
1 1/4"	6212-51
1 1/2"	6212-51

Reparatursatz

**Reparatursatz
O-Ringe und Dichtung**



Ersatz-Element

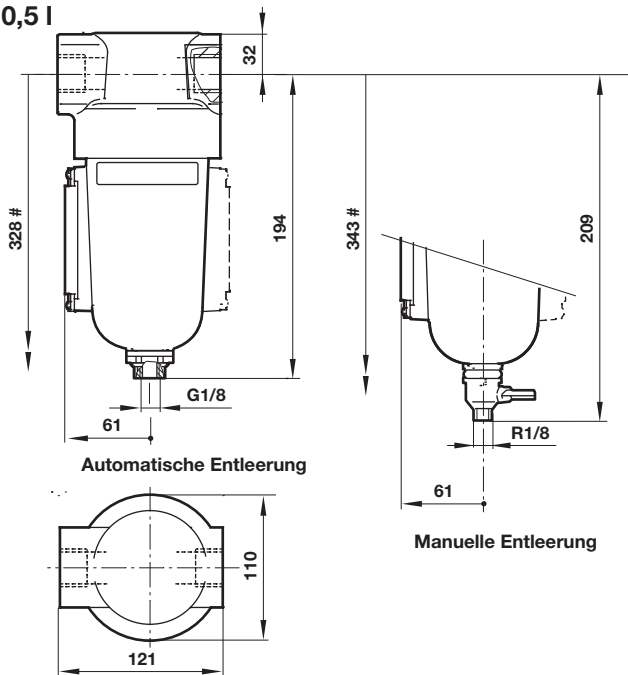
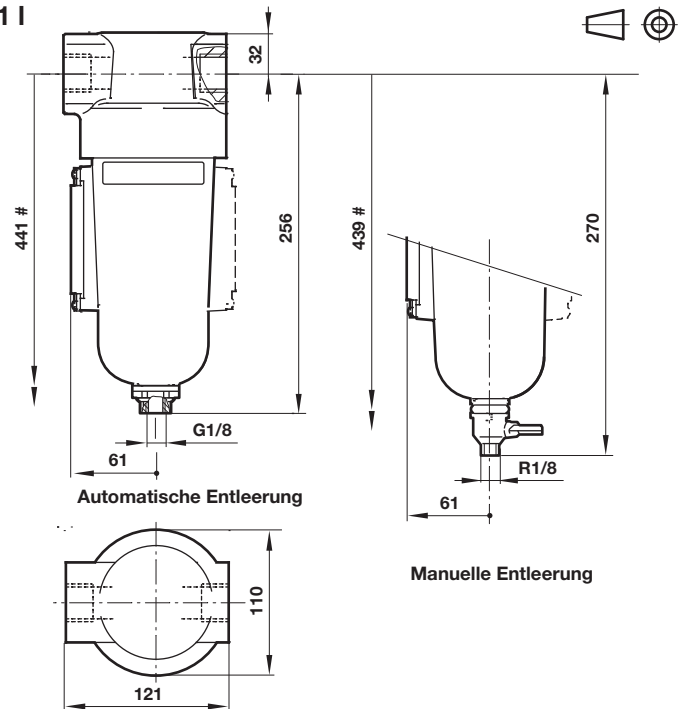

F17-100A	5 µm: 5311-01
	40 µm: 5311-03

Abmessungen
0,5 l

1 l

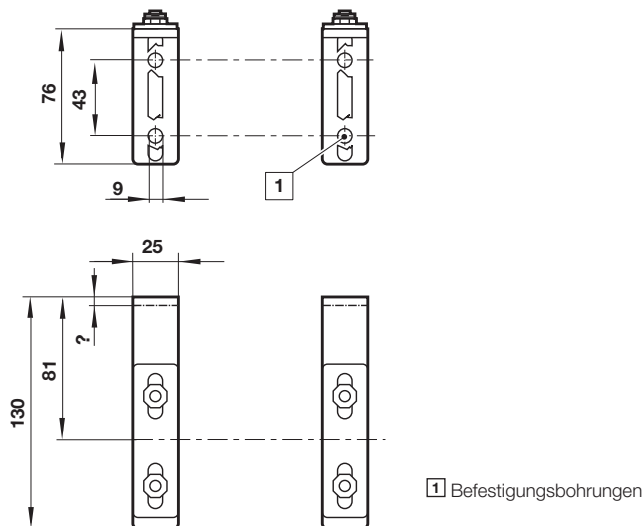
 Abmessungen in mm
Projection/First angle

Minimal benötigter Abstand für den Behältertausch.

Befestigungswinkel
6212-50, 6212-51

1 Befestigungsbohrungen

Sicherheitshinweise

Diese Produkte sind ausschließlich in Druckluftsystemen zu verwenden. Sie sind dort einzusetzen, wo die unter »Technische Merkmale/-Daten« aufgeführten Werte nicht überschritten werden. Berücksichtigen Sie bitte die entsprechende Katalogseite. Vor dem Einsatz der Produkte bei nicht industriellen Anwendungen, in lebenserhaltenden- oder anderen Systemen, die nicht in den veröffentlichten Anleitungsunterlagen enthalten sind, wenden Sie sich bitte direkt an IMI NORGREN. Durch Missbrauch, Verschleiß oder Störungen können in Pneumatik-

systemen verwendete Komponenten auf verschiedene Arten versagen. Systemauslegern wird dringend empfohlen, die Störungsarten aller in Pneumatiksystemen verwendeten Komponententeile zu berücksichtigen und ausreichende Sicherheitsvorkehrungen zu treffen, um Verletzungen von Personen sowie Beschädigungen der Geräte im Falle einer solchen Störung zu verhindern. Systemausleger sind verpflichtet, Sicherheitshinweise für den Endbenutzer im Betriebshandbuch zu vermerken, wenn der Störungschutz nicht ausreichend gewährleistet ist.