

Высокие частоты (13,56 МГц)
BIS M-402-045-007-07-S4
 Код заказа: BIS0126

BALLUFF

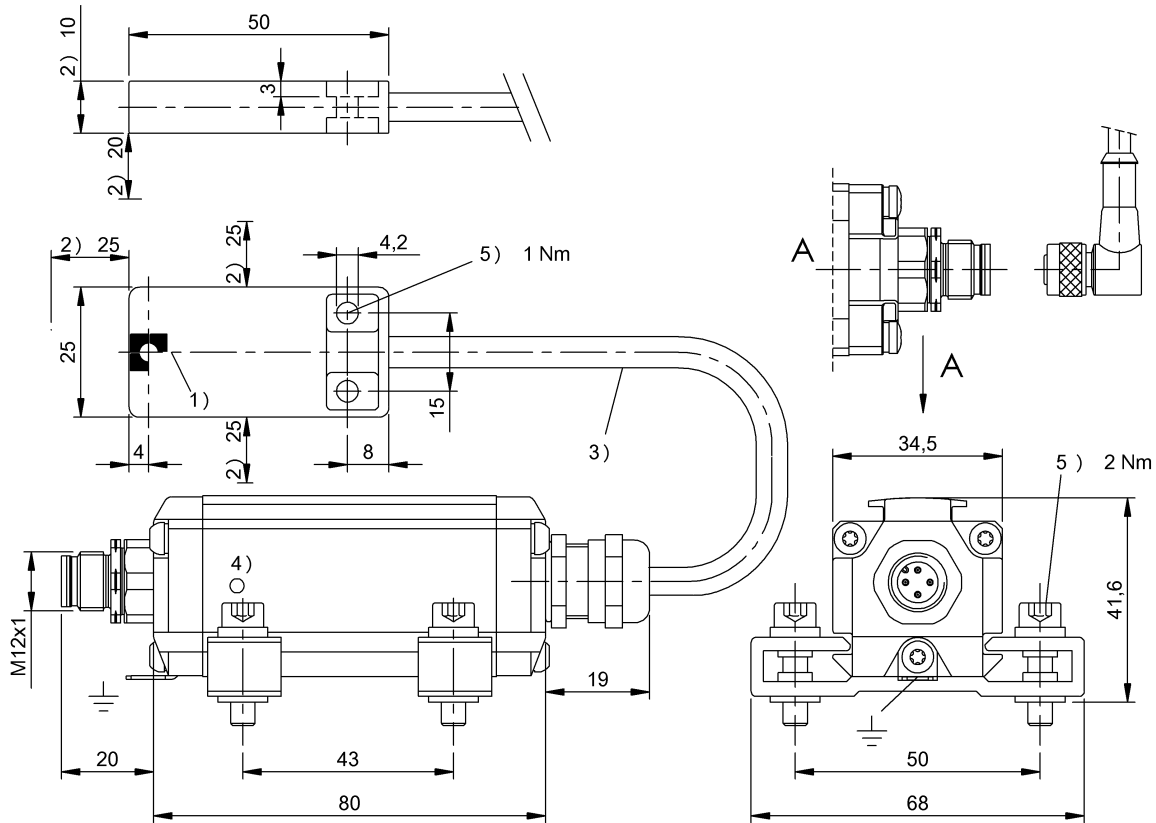

1) Активная поверхность, 2) Свободная зона, 3) Длину кабеля см. в тексте, 4) Функциональный СД, 5) Момент затяжки



Display/Operation

Модуль IO-Link активен	СД зеленый, мигающий
Питание (ВКЛ)	СД зеленый

Electrical connection

Диаметр кабеля D	5.40 mm
Длина кабеля L	0.5 m
Кабель, радиус изгиба мин., гибкая прокладка	10 x D
Кабель, радиус изгиба мин., фиксированная прокладка	5 x D
Кабель, циклы изгиба, мин	2 млн.
Разъем	M12x1-Male, 4-pin, A-coded
Тип разъема	Штекерный разъем, 0.50 m, PU

Electrical data

EN 300330-1	Питание, класс 5
Остаточная волнистость, макс.	1.3 Vss
Потребление тока, макс., при 24 В=	150 mA
Рабочее напряжение U _B	18...30 В= Поддержка только LPS/класс 2

Environmental conditions

EN 60068-2-27, ударная нагрузка	да
EN 60068-2-32, свободное падение	да
EN 60068-2-6, вибрация	да
Длительная ударная нагрузка	да
Степень защиты	IP67
Температура кабеля, тяговая цепь	-25...60 °C
Температура кабеля, фиксированная прокладка	-50...80 °C
Температура окружающей среды	0...70 °C
Температура хранения	-20...85 °C

Высокие частоты (13,56 МГц)
BIS M-402-045-007-07-S4
Код заказа: BIS0126

BALLUFF

General data

EN 55022	Разм.1, конт.А
Разрешение на эксплуатацию/ конформность	CE cULus WEEE
Форма антенны	Стержень

Material

Материал корпуса	ABS, GF16, Интерфейс, алюминий
Материал оболочки	PU

Mechanical data

Размеры	25 x 10 x 50 мм
Снаряженная масса	238.00 g
Установка	без металла (свободная зона)

Output/Interface

Версия IO-Link	1.1
Интерфейс	IO-Link 1.1
Параметры процесса, IN	10 байта

Remarks

Только в сочетании с BIS M-116-03/A.

Для монтажа используйте прилагаемые крепежные скобы.

При монтаже в металл: соблюдайте свободную зону.

При монтаже соблюдайте действующие в вашей стране технические стандарты и предписания.

Значения, если не указано иное, приведены для нормальных условий.

Комплектующие заказываются отдельно.

Connector Drawings

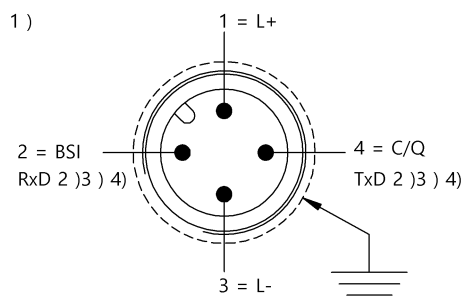

- 1) Вид в направлении вставки
- 2) BSI service interface
- 3) Do not connect power
- 4) (Only for Balluff Service)

Help Views

